

# Moteur SR - SS - MV

## Injecteurs, contrôle

### Injecteurs : contrôle

#### Forme du jet et étanchéité : contrôle

- Déposer les injecteurs (N30 ... N33) par paires (les fiches et les conduites de carburant restent raccordées).
- Débrancher les fiches de la 2ème paire d'injecteurs.
- ◀ - Actionner brièvement le démarreur.  
Le jet de carburant injecté doit être de forme conique.
- Débrancher toutes les fiches des injecteurs.
- Mettre le contact d'allumage pendant env. 5 secondes.  
Il ne doit pas s'écouler plus de 2 gouttes par injecteur sur un intervalle d'une minute.
- Reposer les injecteurs.  
A la repose, veiller à la présence des bagues-joints -1-

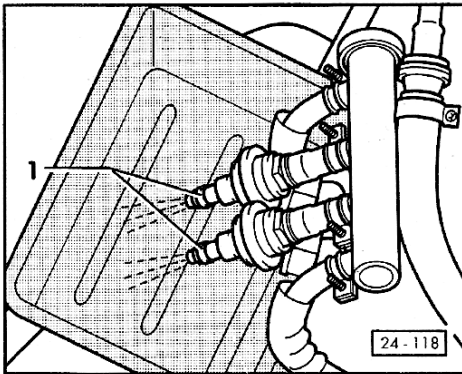

#### Alimentation en tension : contrôle

- ◀ - Débrancher toutes les fiches des injecteurs (N30 ... N33) et raccorder la lampe témoin à diodes V.A.G 1527 à une fiche au moyen des câbles auxiliaires de V.A.G 1594.
  - Actionner le démarreur.  
La diode électroluminescente doit vaciller.
- Si la diode électroluminescente ne vacille pas :
- Brancher les fiches des injecteurs et procéder au contrôle électrique ⇒ page 01-1.

Digijet : Tableau de contrôle A  
Étapes de contrôle 1, 5 et 6

Digifant : Tableau de contrôle B  
Étapes de contrôle 1 et 5

ou appareil de commande pour Digijet (J147) et appareil de commande pour Digifant (J169) défectueux.

