

Moteur DJ

Axe entraînement et allumeur, dépose et repose

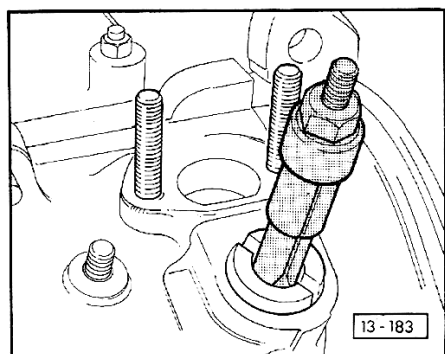

Arbre d'entraînement de l'allumeur : dépose et repose

Dépose

- ◀ - Déposer l'arbre d'entraînement de l'allumeur à l'aide d'un extracteur à prise intérieure modèle courant Ø 14,5 ... 18,5 mm (par ex. KUKKO 21/1).

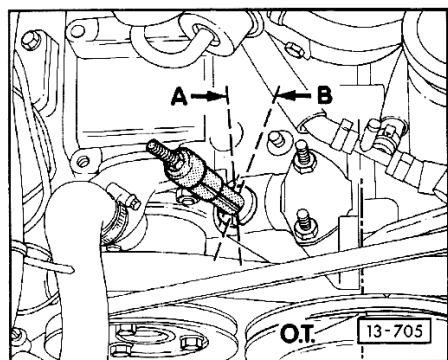

Repose

- ◀ - Amener le vilebrequin au PHM du cylindre 1.
- Insérer l'arbre d'entraînement de façon à ce que le petit segment soit tourné vers la pompe de liquide de refroidissement.
Position de montage :
Mise en place -flèche A-
Monté -flèche B-

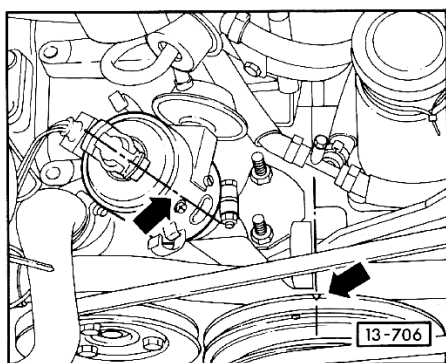

Allumeur : repose

- Amener le vilebrequin sur l'encoche de point d'allumage du cylindre 1.
- ◀ - Tourner le rotor d'allumeur, de façon à ce qu'il soit orienté vers le repère du cylindre 1 sur le boîtier de l'allumeur.
- Mettre l'allumeur en place.
- Nettoyer la tête d'allumeur, s'assurer de l'absence de fissures, de traces de courants de fuite et vérifier son parfait positionnement.

Notes :

- ⇒ Diamètre axe pour doigt allumeur = 14,4 mm
- ⇒ Doigt allumeur avec résistance 1000 Ohms (généralement repère "R1")
- ⇒ Référence Bosch : 1 234 332 300