

JOKER CLUB JOKER SPORT JOKER

'85

neu

Mit Daten über die
Motorvarianten
mit Abgaskatalysatoren
und den Dieselturbo



2162.11
Ausgabe 1/85



Serienmäßiger Grundmodell-Lieferumfang

Beim Joker-Basis-Modell handelt es sich um eine Kombi-Ausführung des Volkswagen-Transporters mit folgenden technischen Besonderheiten:

- Vorbereitung der Fahrzeugdächer zum problemlosen Aufbau des Westfalia-Aufstell- oder Hochdaches.
 - Drehmöglichkeiten beider Sitze im Fahrerhaus – dadurch funktionelle Einbeziehung des Fahrerhausbereiches in den Wohnraum.
 - Ausstattung beider Sitze mit Kopfstützen sowie mit Dreipunkt-Automatik-Gurten. Die Polsterbezüge der Sitze entsprechen den Bezügen der Wohnmöbel und unterstützen die Integrierung des Fahrerhauses in den Wohnraum optisch.
 - Der Fußraum vor Fahrer- und Beifahrersitz ist mit Velours-Teppichboden ausgelegt. Die Mitbestellung der Verkleidung der Radkästen ebenfalls mit Teppichboden ist empfehlenswert. (M 386)
 - Die Armaturentafel mit den Bedienelementen, das Lenkrad und der Frischluftkanal im Durchgang zum Wohnraum sind in braun ausgeführt.
 - Beim Joker 1-Grundmodell gibt es zwei Frischluft-Ausströmer über der Schiebetür.
 - Beim Joker 1-Grundmodell ist das Fenster in der Schiebetür schiebbar und besitzt einen Fliegengittereinsatz. Als M-Ausstattung ist zusätzlich ein identisches Schiebefenster auch gegenüber der Schiebetür erhältlich. (M 987)
- Generell empfehlen wir jedoch, wie beim Joker 3 – Grundmodell Serie, auch beim Joker 1 – Grundmodell die Serienfensterscheiben im Wohnraum entfallen zu lassen, um die für die Isolierung vorteilhaften doppelverglasten Fenster einbauen lassen zu können.
- Eine 12-Volt-Steckdose in der Armaturentafel rundet den Umfang der Besonderheiten ab.
- Die Typen Joker 1 und Joker 3 besitzen eine »Allgemeine Betriebserlaubnis« damit entfallen TÜV-Abnahme und die -Kosten.
- Joker-Modelle entsprechen den strengen EG-Richtlinien für die Gestaltung von Fahrzeug-Innenausstattungen.

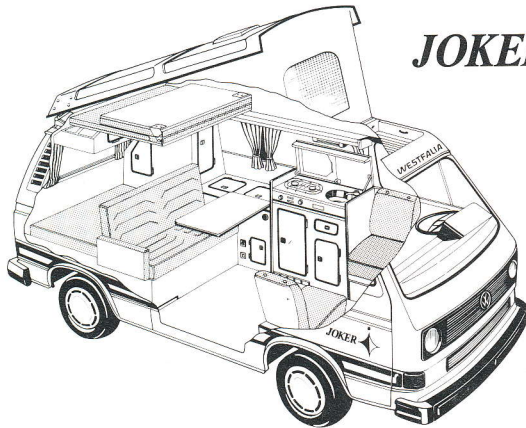

JOKER 1 mit dem bewährten Original Westfalia Aufstelldach

Das ideale Wohnmobil mit einer niedrigen Gesamthöhe. Bei Bedarf wird das Aufstelldach hochgeklappt, schon hat man im Wagen volle Bewegungsfreiheit und Stehhöhe. Das Doppelbett im Dachbereich hat die Maße 185 x 122 cm, es bietet bequem Platz für 2 Erwachsene.

Während der Fahrt können zwischen dem Bett und dem geschlossenen Dach Decken oder gefaltete Schlafsäcke usw. verstaut werden. Die praktische Dachgepäckwanne über dem Fahrerhaus erlaubt auch die Mitnahme großer und sperriger Teile, z. B. Vorzelt und Gestänge, Klappfahrrad, Schlauchboote o. ä. Der serienmäßige Dachentlüfter mit Moskitoschutz und Verdunkelungsblende sorgt für die Be- und Entlüftung.

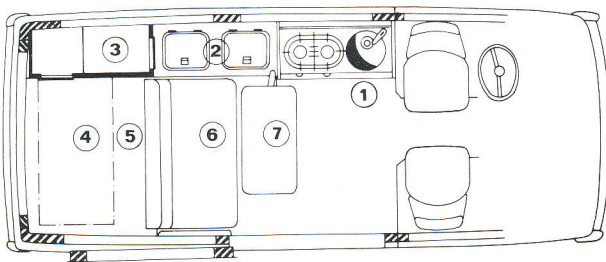

Der Joker-Grundriß besticht durch die Ausgewogenheit von Sitz- und Schlafgelegenheiten, Stauraum und Bewegungsfreiheit. Die umklappbare Sitzbank ergibt zusammen mit dem Motorraumpolster ein Doppelbett von 188 x 120 cm. Im Staufachmöbel ② mit 3 Stauräumen ist ein 55 Liter Frischwassertank eingebaut. Die Küchenkombination ① hinter dem Fahrersitz bietet neben dem 42 Liter Kühlschrank beachtlichen Stauraum. Der Tisch ⑦ wird zum Bettenbau nicht abgenommen, sondern einfach über das seitliche Staufachmöbel geschwenkt.

JOKER 3 mit dem attraktiven Original Westfalia Hochdach

Die Vorzüge des Joker 3 mit Original Westfalia Hochdach sind insbesondere die immer vorhandene Stehhöhe von 2,02 m im Wohnbereich, die hervorragende Vollisolierung des Wohnraumes mit 25 mm dicken Silan-Matten erlaubt die Nutzung des Wohnmobils zu allen Jahreszeiten – und der zusätzliche Stauraum.

Neben dem großen Stauraum über dem zurückgeschobenen Bett steht ein großer Dachstaukasten über dem Fahrerhaus zur Verfügung.

Das Doppelbett für Erwachsene im Dach hat die Maße 194 x 116 cm. Über dem Bett befindet sich ausreichend freier Raum. Von der Polsteroberkante des Bettes bis zur Decke beträgt er ca. 55 cm.

Für die Be- und Entlüftung im Dachbereich sorgt ein 40 x 40 cm großer Dachentlüfter. Das Panoramafenster im vorderen Dachraum sorgt besonders im oberen Teil des Wagens für gute Lichtverhältnisse. Eine Verdunkelungsgardine für die Nacht gehört ebenso zur Ausstattung wie die Halter für ein zusätzliches Sicherheitsnetz vor dem Dachbett.

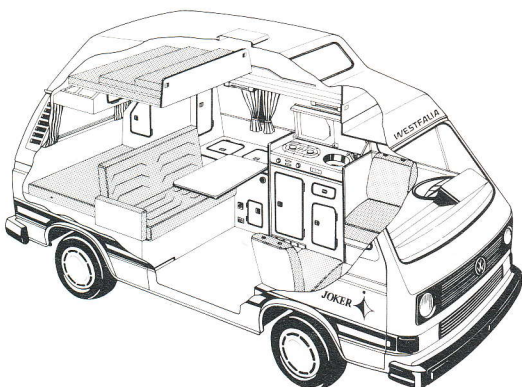

Serienmäßiger Einrichtungsumfang

Serienmäßiger Einrichtungs

	Joker 1	Joker 3
(GFK mit weißer Oberfläche) mit integrierter Dachgepäckbox mit großem Fenster einschl. Moskitonetz. Dach-Innenseite mit Moskitonetz und Verdunkelungsblende.	●	
(GFK mit weißer Oberfläche) mit großem Panoramafenster aus Aluminium mit Moskitonetz. 50 mm starken Mineralfasermatten.	●	●
Räume im Wohnbereich mit 25 mm starken Mineralfasermatten. Die Seitenwand besteht aus einer Sperrholzplatte mit PVC-Oberfläche. Die Seitenwand ist mit kaschiierten Furnierplatten.	●	●
Fenster im Wohnbereich. Das Fenster der Küche ist ausstellbar.	Zubehör	●
Verdunkelung dienen, für alle Fenster. Die Gardine für die Küche liegt lose bei.	●	●
CEE-Außenanschlußsteckdose, einer Innensteckdose und einem 1000-Watt-Halogenstrahlungsheizgerät im Dachbereich.	●	●
Wohnbereich: 25 Liter mit elektrischer Wasserpumpe und abschließbarem Wasserhahn unter dem Fahrzeug.	●	●
Gasfüllung unter dem Fahrzeug. Die Armaturen, wie Einfüllventil und hinter einer abschließbaren GFK-Abdeckung geschützt. Gasdruckregler, bei Bedarf zuschaltbar.	●	●
80 cm breit und 45 cm tief, links hinter dem Fahrersitz, mit 2-flammiger Gaskocher, das heruntergeklappt gleichzeitig als Ablaufblech für die Spüle ist. Im Schrank untergebracht: eine Besteckschublade, ein Geschirrkorb und der Kühlschrank.	●	●
aus Holz verleimten und 15 mm starkem Sperrholz, sie sind mit einer GFK-Oberfläche versehen, lediglich die Küchenabdeckung und die abgerundeten Ecken sind von braunen PVC-Profilen eingefasst. Ein- und Zwei-Sitzer-Möbel sind mit blaubraun oder grünbraun gestreiften Polsterstoffen ausgestattet. Bettpolster 1200 mm breit auf dem Motorraum. Zusätzlich von hinten zugänglichen Fächern. Motorraum mit anschließendem Wäscheschrank mit 3 großen Staufächern. 1200 mm breit, 100 mm hoch.	●	●
Klappsitzbank und Motorraumpolster: 188 x 120 mm.	●	●
1200 x 122 cm.	●	
1200 x 116 cm.		●
Gasanlage für 12 Volt/220 Volt und Gasbetrieb, der auch bei Schräglage funktioniert. Die Gasanlage ist mit einer übersichtlichen Bedienungsblende oberhalb des Gasdruckreglers. Die Gasbetriebnahme mit Gas erfolgt elektronisch.	●	●
Abmessungen: Länge 2100 mm silberfarben lackiert. Breite der Klappsitzbank. Küchenabdeckung für Frischwasser und Zweitbatterie sowie die Gasanlage. 1200 mm beidseitig beidseitig Fahrzeugseiten. 1200 mm Halter im Hochdach	●	●
		●

Dachausführungen:

- Original Westfalia Aufstelldachwanne vorn. Faltenbalg vorn mit Polyamid beflocht.
- Dachentlüfter 290 x 390 mm vorn.
- Original Westfalia Hochdach (GFK) Doppelglas vorn.
- Dachentlüfter 400 x 400 mm hinten.
- Dachisolierung rundum mit 25 mm Mineralwolle.

Isolierverkleidung:

- Isolierung aller Karosseriefreielemente mit Mineralfasermatten. Im Bodenbereich schützen die Bodenmatten und Dachverkleidung besteht aus Holz.

Fenster/Gardinen:

- 5 getönte und doppelverglasete Fenster.
- Gardinen, die gleichzeitig der Verdunkelung dienen, für alle Fenster. Die Gardine für die Küche liegt lose bei.

Elektrik/Beleuchtung:

- 220 V-Anlage bestehend aus einem Personenschutzautomat und einem 30 A-Sicherungsautomat.
- 2 Transistorleuchten 12 Volt, 8 Watt.
- Zwei 12 Volt-Innenleuchten im Motorraum.

Frischwasser und Abwasser:

- Fest installierter Wassertank, 50 Liter.
- Abwassertank ca. 20 Liter Inhalt.

Gasversorgung

- Gastankanlage mit 8 kg Propan-Gasflasche.
- Gasdruckregler, bei Bedarf zuschaltbar.
- Eis-Ex-Anlage für Gasdruckregler.

Küche:

- Kombinationsschrank 87 cm breit mit Gaskocher und Spritzblech. Ein Geschirrkorb und eine Besteckschublade. Außerdem ein großer unterteilter Stauraum für Geschirr.

Wohnbereich:

- Alle Möbel sind aus fünffach verschichteter Kunststoffe mit beige-matten Kunststoffoberflächen.
- Tischplatte sind dunkelbraun.
- Polstermöbel sind beige-gefaßt und gepolstert. Die Polster sind mit beigefarbenen Bezügen mit beigem Grundton.
- Klappsitzbank für 2 Personen.
- Dachstaukasten im Heck mit 2 Fächern.
- Kleiderschrank links auf dem Motorraum.
- Seitliches Staufachmöbel (2) rechts auf dem Motorraum.
- Dachstaukasten vorn über dem Fahrerhaus.
- 1 Schwenktisch hinten 800 x 400 mm.
- Ablage über der Küche.

Schlafplätze:

- Doppelbett unten aus Klappsitzbank.
- Doppelbett im Aufstelldach: 1800 x 122 cm.
- Doppelbett im Hochdach: 1800 x 116 cm.

Kühlschrank:

- 42 Liter Absorber-Kühlschrank, der ohne Strom funktioniert. Der Kühlschrank ist mit einem 12 Volt-Gehäuse ausgestattet. Die Innentür ist weiß.

Weitere serienmäßige Ausstattung:

- 4 Aerodynamik-Radzierblenden.
- Beckengurte für 2 Personen an den Motorraum.
- Dioden-Kontrollsystem in der Motorraum für die Kühlschrankfunktion bei Gasbetrieb.
- Joker-Außenapplikationen an der Motorraum.
- Aufnahmeplätze für Surfbrett.

Serienmäßiger Grundmodell-Lieferumfang

CLUB JOKER

Beim Club Joker Basis-Modell handelt es sich ebenfalls um eine Kombi-Ausführung des Volkswagen-Transporters mit folgenden technischen Besonderheiten:

- Vorbereitung der Fahrzeugdächer zum problemlosen Aufbau des Westfalia-Aufstell- oder Hochdaches.
- Oberflächenbeschichtung von Blechflächen im Wohnraum mit Kunstleder.
- Fahrerhaus mit drehbaren Sitzgestellen (Club Joker erhalten serienmäßig Westfalia-Komfort-Sitze).
- Dreipunkt-Automatic-Gurte für Fahrer und Beifahrersitz.
- Der Fußraum vor Fahrer- und Beifahrersitz ist mit Teppichboden ausgelegt.
- Die Armaturentafel mit den Bedienelementen, das Lenkrad und der Frischluftkanal im Durchgang zum Wohnraum sind in braun ausgeführt.
- Beim Club Joker 1 – Grundmodell gibt es zwei Frischluftausströmer über der Schiebetür.
- Die Fenster im Wohnraum sind ohne Serienscheiben und damit für den Einbau der serienmäßigen doppelverglasten Fenster durch Westfalia vorbereitet.
- Wie beim Joker besitzt auch der Club Joker eine 12 Volt-Steckdose in der Armaturtafel.
- Club Joker-Grundmodelle beinhalten zusätzlich folgende Volkswagen-Mehrausstattungen:
 - Z 25 M-Paket: Tages-Kilometer, Drehzahlmesser und Digitaluhr, Gummileisten auf Stoßfänger, Ausstellfenster in den Fahrerhaustüren.
 - M 054 abschließbarer Ablagefachdeckel.
 - M 089 Windschutzscheibe in Verbundglas.
 - M 206 abblendbarer Innenspiegel.
 - M 386 Teppichverkleidung der Radkästen im Fahrerhaus.
 - M 511 Armaturentafel teilgepolstert.
 - M 551 Halogen-Hauptscheinwerfer.
 - M 643 Ablagekasten an der Fahrtür.
- Die Typen Club Joker 1 und Club Joker 3 besitzen eine »Allgemeine Betriebserlaubnis« – damit entfallen zusätzliche Kosten für die TÜV-Einzelabnahme.
- Club Joker Modelle entsprechen den strengen EG-Richtlinien für die Gestaltung von Fahrzeug-Innenausstattungen.

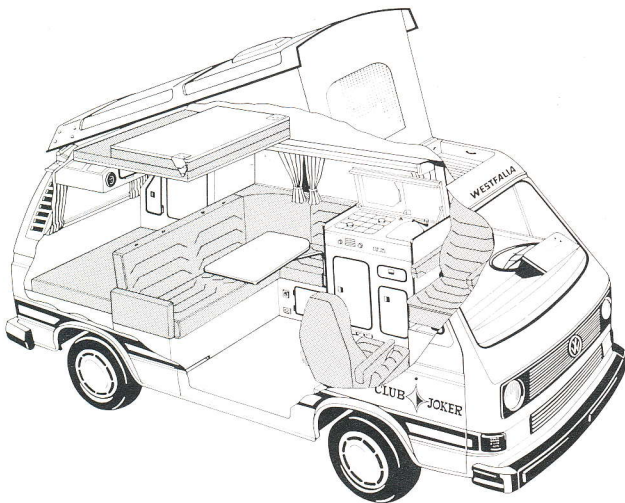

CLUB JOKER 1

Das moderne, fortschrittliche Fahrzeug

Schon der äußere Eindruck ist bestechend. Einen Club Joker kann man nicht übersehen. Ob die Außenfarbe escorialgrün, merianbraun, marsalarot, bronzebeige metallic oder marineblau ist, zusammen mit den beige eingefärbten Dächern, der im Goldton gehaltenen seitlichen Applikation und den ebenfalls goldfarbenen Radzierblenden, immer wird der Club Joker von allen bewundert werden.

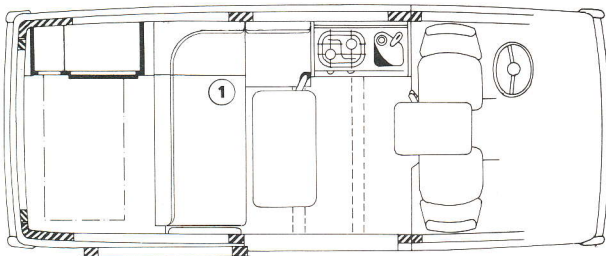

Die vielseitigen Nutzungsmöglichkeiten

Der Club Joker ist mehr als das Ihnen bereits bekannte Freizeitfahrzeug. Ob Sie kleine oder sperrige Stücke transportieren – mit bis zu 6 Personen bequem verreisen oder privat oder geschäftlich repräsentieren wollen – der Westfalia Club Joker löst jede Aufgabe perfekt. Natürlich ist der Club Joker auch ein kompaktes, praktisches und komfortables Wohnmobil.

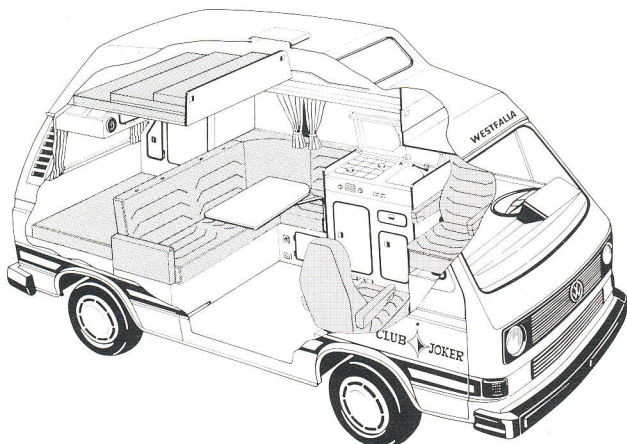

CLUB JOKER 3

Der hohe Ausstattungsgrad

Selbstverständlich sind schon beim Volkswagen-Grundmodell Verbundglasscheibe, Drehzahlmesser, Digitaluhr, Halogenscheinwerfer, Tageskilometerzähler und Teppichboden im gesamten Fahrerhaus.

Die Westfalia-Ausstattung paßt sich dem hohen Niveau an. Seitenwand- und Dachverkleidung sind in Kunstleder ausgeführt, die Polster in Velours, alle Beschlagteile im Brauntönen. Auffällig die gemütliche L-Sitzgruppe ①. Darüber hinaus gehören zur Club-Joker-Ausstattung serienmäßig 2 Westfalia Komfort-Sitze im Fahrerhaus, 5 Doppelfenster im Wohnraum, ein Zwischenvorhang zwischen Fahrerhaus und Wohnraum.

	Club Joker 1	Club Joker 3
Dachausführungen:		
● Original Westfalia Aufstelldach (GFK mit beige Oberfläche) mit integrierter Dachgepäckwanne vorn. Faltenbalg vorn mit großem Fenster einschl. Moskitonetz. Dach-Innenseite mit Polyamid befolkt.	●	
● Dachentlüfter 290 x 390 mm mit Moskitonetz und Verdunkelungsblende.	●	
● Original Westfalia Hochdach (GFK mit beige Oberfläche) mit großem Panoramafenster aus Doppelglas vorn.		●
● Dachentlüfter 400 x 400 mm mit Moskitonetz.		●
● Dachisolierung rundum mit 25 mm starken Mineralfasermatten.		●
Isolierverkleidung:		
● Isolierung aller Karosseriefreiräume im Wohnbereich mit 25 mm starken Mineralfasermatten. Im Bodenbereich schützt eine Sperrholzplatte mit PVC-Oberfläche. Für die Seitenwand- und Dachverkleidung werden Feststoffplatten verwendet, die mit dunkelbraunem und hellem Kunstleder bezogen sind. In einigen Verkleidungsplatten taucht der Polsterstoff „adagio“ als Spiegel auf.	●	●
Fenster/Gardinen:		
● 5 getönte und doppelverglaste Fenster im Wohnbereich. Das Fenster der Küche ist ausstellbar.	●	●
● Hochwertige, helle Baumwoll-Gardinen für alle Fenster einschl. Fahrerhaus.	●	●
Elektrik/Beleuchtung:		
● 220 V-Anlage bestehend aus CEE-Außenanschlußsteckdose, einer Innensteckdose und einem Personenschutzautomaten.	●	●
● 63 AH Zweitatterie und Trennrelais – automatisch arbeitendes Netzladegerät – 3 Transistorleuchten 12 Volt, 8 Watt (2 unter der Ablage links, 1 über der Schiebetür).	●	●
Frischwasser und Abwasser:		
● Fest installierter Wassertank, ca. 40 Liter mit elektrischer Wasserpumpe und abschließbarem Einfüllstutzen außen.	●	●
● Abwassertank ca. 20 Liter Inhalt unter dem Fahrzeug.	●	●
Gasversorgung		
● Gastankanlage mit 8 kg Propangasfüllung unter dem Fahrzeug. Die Armaturen, wie Einfüllstutzen und Gasdruckregler, sind hinter einer abschließbaren GFK-Abdeckung geschützt.	●	●
● Eis-Ex-Anlage für Gasdruckregler, bei Bedarf zuschaltbar.	●	●
Küche:		
● Kombinationsschrank 71 cm breit und 50 cm tief, links hinter dem Fahrersitz, mit 2flammi-gem Gaskocher und Spritzblech, das heruntergeklappt gleichzeitig als Ablaufblech für die Nirostaspüle dient. Außerdem sind im Schrank untergebracht: eine Besteckschublade, ein großer unterteilter Stauraum für Geschirr und der Kühlschrank.	●	●
Wohnbereich:		
● Alle Möbel sind aus fünffach verleimten und 15 mm starkem Sperrholz, sie sind mit einer beige-matten Kunststoffoberfläche versehen. Die abgerundeten Ecken sind von braunen PVC-Profilen eingefasst und gepolstert. Die Polstermöbel sind mit blau-braunem Velourstoff bezogen. Rückenlehnen sowie die Seitenflächen der Polster sind mit Kunstleder bezogen.	●	●
● L-Rundsitzgruppe vor dem Motorraum, Bettpolster 1200 mm breit auf dem Motorraum.	●	●
● Dachstaukasten im Heck mit zusätzlich von hinten zugänglichen Fächern.	●	●
● Kleiderschrank links auf dem Motorraum mit anschließendem Wäscheschrank.	●	●
● 1 Schwenktisch hinten 800 x 400 mm, 1 Schwenktisch vorn 600 x 400 mm. Tischplatten und Küchenabdeckung in dunkelbraun.	●	●
● Ablage über der Küche.	●	●
Schlafplätze:		
● Doppelbett unten aus Klappsitzbank und Motorraumpolster: 188 x 120 mm.	●	●
● Doppelbett im Aufstelldach: 185 x 122 cm.	●	
● Doppelbett im Hochdach: 194 x 116 cm.		●
Kühlschrank:		
● 42 Liter Absorber-Kühlschrank für 12 Volt/220 Volt und Gasbetrieb, der auch bei Schräglage funktioniert. Der Kühlschrank ist mit einer übersichtlichen Bedienungsblende oberhalb des Gehäuses ausgestattet. Die Inbetriebnahme mit Gas erfolgt elektronisch.	●	●
Heizung:		
Platzsparend unter dem Fahrzeug angebrachte Diesel- oder Benzin-Heizung. Fortschrittlich, sparsam und leistungsstark, thermostatische Regelung, mit Gebläse, Heizleistung 2300 Watt, Kraftstoffverbrauch circa 1/4 l in der Stunde.	●	●

CLUB JOKER

Weitere serienmäßige Ausstattungen:

- Zwei Westfalia Komfortsitze im Fahrerhaus mit Armlehnen und integrierten Kopfstützen.
- Zwei Führungsschienen im Boden für eine im Bedarfsfall zusätzlich einzusetzende mittlere Sitzbank für 2 Personen, oder einen drehbaren Einzelsitz.
- Velours-Teppichboden herausnehmbar im Wohnraum.
- Halter für 2 Kopfstützen in der Rückenlehne der Klappsitzbank.
- Beckengurte für 2 Personen an der Klappsitzbank.
- Dioden-Kontrollsystem in der Küchenblende für Frischwasser und Zweitbatterie sowie die Kühlschranksfunktion bei Gasbetrieb.
- Ausführung der Oberflächen aller Beschlagteile innen in achatbraun.
- »CLUB JOKER«-Außenapplikation goldfarbig.
- Trennvorhang zwischen Fahrerhaus und Wohnraum.
- Vier Radzierblenden goldfarben.
- Kühlergrill oben goldfarben.
- Aufnahmepunkte für Surfbretthalter im Hochdach.

Club Joker 1 | Club Joker 3

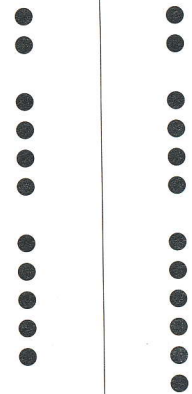

JOKER CLUB JOKER

Grundmodell-Bestelldaten und Preise

Volkswagen Transporter	Joker 1		Joker 3		Club Joker 1		Club Joker 3	
	Best.-Nr.	DM*	Best.-Nr.	DM*	Best.-Nr.	DM*	Best.-Nr.	DM*
1,9-l-Vergaser-Motor, 44 kW, 4-Gang	253 951	24.441,60	253 051/M 137	24.698,10	253 951/M 581	25.893,60	253 051/M 137/M 581	26.151,10
1,9-l-Vergaser-Motor, 44 kW, 5-Gang	253 952	25.051,50	253 052/M 137	25.308,-	253 952/M 581	26.503,50	253 052/M 137/M 581	26.760,-
1,9-l-Vergaser-Motor, 57 kW, 4-Gang	253 961	25.097,10	253 061/M 137	25.353,60	253 961/M 581	26.549,10	253 061/M 137/M 581	26.805,60
1,9-l-Vergaser-Motor, 57 kW, 5-Gang	253 962	25.707,-	253 062/M 137	25.963,50	253 962/M 581	27.159,-	253 062/M 137/M 581	27.415,50
1,9-l-Vergaser-Motor, 57 kW, Autom.	253 963	27.114,90	253 063/M 137	27.371,40	253 963/M 581	28.566,90	253 063/M 137/M 581	28.823,40
1,9-l-Einspritz-Motor, 66 kW, 5-Gang	253 982	27.109,20	253 082/M 137	27.365,70	253 982/M 581	28.561,20	253 082/M 137/M 581	28.817,70
1,9-l-Einspritz-Motor, 66 kW, Autom.	253 983	28.517,10	253 083/M 137	28.773,60	253 983/M 581	29.969,10	253 083/M 137/M 581	30.225,80
1,9-l-Einspritz-Motor, 63 kW, 5-Gang*	253 P72	27.890,10	253 G72/M 137	28.146,60	253 P72/M 581	29.342,10	253 G72/M 137/M 581	29.598,60
1,9-l-Einspritz-Motor, 63 kW, Autom.*	253 P73	29.298,-	253 G73/M 137	29.554,50	253 P73/M 581	30.750,-	253 G73/M 137/M 581	31.006,70
1,6-l-Diesel-Motor, 37 kW, 4-Gang	253 941	25.980,60	253 041/M 137	26.237,10	253 941/M 581	27.432,60	253 041/M 137/M 581	27.689,10
1,6-l-Diesel-Motor, 37 kW, 5-Gang	253 942	26.590,50	253 042/M 137	26.847,-	253 942/M 581	28.042,50	253 042/M 137/M 581	28.299,-
1,6-l-Diesel-Motor mit Abgas-Turboaufladung** 51 kW, 4-Gang	253 991	27.280,20	253 091/M 137	27.536,70	253 991/M 581	28.732,20	253 091/M 137/M 581	28.988,70
1,6-l-Diesel-Motor mit Abgas-Turboaufladung** 51 kW, 5-Gang	253 992	27.890,10	253 092/M 137	28.146,60	253 992/M 581	29.342,10	253 092/M 137/M 581	29.598,60

* mit Einspritzmotor zum Betrieb mit bleifreiem Normal-Benzin und Abgaskatalysator.

** Fahrzeuge mit Diesel-Motor mit Abgas-Turboaufladung besitzen einen 2. Warmluftausströmer hinten im Wohnraum. Dadurch wird der Stauraum in der hinteren Polstersitzbank eingeschränkt.

Farbprogramm

Joker-Außenlackierung /Innendessin

bambusgelb	B5B5 / grünbraun	KW
elfenbein	B9B9 / grünbraun	KW
leuchtorange	E1E1 / grünbraun	KW
marsalarot	H3H3 / grünbraun	KW
mediumblau	J5J5 / blaubraun	KD
marineblau	J2J2 / blaubraun	KD
escorialgrün	N1N1 / grünbraun	KW
pastellweiß	R1R1 / blaubraun	KD oder grünbraun
merianbraun	T3T3 / blaubraun	KD oder grünbraun
taubengrau metallic	X2X2 / blaubraun	KD (Mehrpreis: DM 1.526,-)

Club-Joker-Außenlackierung /Innendessin

marsalarot	H3H3 / braunbeige	AT
marineblau	J2J2 / braunbeige	AT
escorialgrün	N1N1 / braunbeige	AT
merianbraun	T3T3 / braunbeige	AT
bronzebeige metallic	X4X4 / braunbeige	AT (Mehrpreis: DM 1.526,-)

Fahrzeug-Mehr- oder Minderausstattungen

O = nicht lieferbar

S = Serienausstattung

Z = Zwangskombination (sind bereits im Grundmodellpreis enthalten)

Bestell-Nr.		Joker 1 DM*	Joker 3 DM*	Club Joker 1 DM*	Club Joker 3 DM*
Z 01	Schlechtwetterpaket: Halogen-Nebelscheinwerfer, Nebelschlußleuchte, Scheibenwischer mit Intervallschaltung	385,-	385,-	385,-	385,-
Z 25	Extra-Paket: Drehzahlmesser mit Digitaluhr, Tageskilometerzähler, Drehfenster in den Fahrerhaustüren, Stoßprofileisten auf den Stoßfängern	495,-	495,-	Z	Z
M 025	Tageskilometerzähler und Zeituhr	111,-	111,-	O	O
M 050	Zweikreis- und Handbrems-Kontrolleuchte	63,-	63,-	63,-	63,-
M 054	abschließbarer Ablagefachdeckel	61,-	61,-	Z	Z
M 074	Schmutzfänger hinten	90,-	90,-	90,-	90,-
M 089	Windschutzscheibe in Verbundglas	214,-	214,-	Z	Z
M 099	M + S Stahlgürtelreifen Fulda »Kristall« (185 R 14 C) (nicht in Verbindung mit M 171)	182,-	182,-	182,-	182,-
M 102	beheizbare Heckscheibe (nicht in Verbindung mit M 519)	235,-	O	O	O
M 103	verstärkte Stoßdämpfer	128,-	128,-	128,-	128,-
M 162	Gummileisten auf Stoßfänger (nicht in Verbindung mit Z 25)	80,-	80,-	80,-	80,-
M 171	Stahlgürtelreifen 185 R 14 C	S	S	S	S
	697 Conti RS 771	41,-	41,-	41,-	41,-
	949 Goodyear G 800 + S	41,-	41,-	41,-	41,-
	954 Michelin XC (nicht in Verbindung mit M 099)	41,-	41,-	41,-	41,-
M 173	Stahlgürtelreifen 205/70 R 14 (nur in Verbindung mit M 401)	551,-	551,-	551,-	551,-
M 194	2 konvexe Außenspiegel	24,-	24,-	24,-	24,-
M 206	abblendbarer Innenspiegel	29,-	29,-	Z	Z
M 208	Anhängekupplung	557,-	557,-	557,-	557,-
M 220	Sperrdifferenzial (nicht kombinierbar mit 44 kW Ottomotor)	1.021,-	1.021,-	1.021,-	1.021,-
M 288	Scheinwerfer-Waschanlage	370,-	370,-	370,-	370,-
M 386	Teppichbodenverkleidung der Radkästen im Fahrerraum	140,-	140,-	Z	Z
M 401	Leichtmetall-Felgen 6J x 14 (nur in Verbindung mit M 173)	1.232,-	1.232,-	1.232,-	1.232,-
M 425	Heckscheibenwischer (nicht in Verbindung mit M 519)	367,-	O	O	O
M 430	Wärmeschutzverglasung der Verbundglas-Windschutzscheibe	342,-	342,-	342,-	342,-
M 488	drehbarer Einzelsitz für den Wohnraum mit abschließbarem Staufach	960,-	960,-	960,-	960,-
M 511	Armaturentafel teilgepolstert	106,-	106,-	Z	Z
M 519	Entfall der Serienverglasung im Fahrgastraum	- 99,-	S	Z	Z
M 534	Schiebetürschloß mit Kindersicherung	30,-	30,-	30,-	30,-
M 551	Halogen-Hauptscheinwerfer	171,-	171,-	Z	Z
M 552	zweiter Warmluftausströmer hinten vor dem Motorraum (schränkt den Stauraum der hinteren Sitzbank erheblich ein)	248,-	248,-	248,-	248,-
M 561	Ausstellfenster in den Fahrerhaustüren (nicht in Verbindung mit Z 25)	150,-	150,-	S	S
M 568	Wärmeschutzverglasung für Seiten- und Heckfenster	256,-	O	O	O
M 568	Wärmeschutzverglasung für Fahrer- und Beifahrertür (nur mit M 519)	63,-	63,-	63,-	63,-
M 571	Nebelschlußleuchte (nicht in Verbindung mit Z 01)	59,-	59,-	59,-	59,-
M 621	Lichtmaschine 90 A (Zwang bei Vergaser- und Einspritz-Motoren Joker 3 und Club Joker 3)	S	223,-	S	223,-
M 622	Zigarrenanzünder 12 V	48,-	48,-	48,-	48,-
M 640	Dauerunterbodenschutz	342,-	342,-	342,-	342,-
M 643	Ablagekasten an der Fahrertür	49,-	49,-	S	S
M 652	Scheibenwischer-Intervallschaltung (nicht in Verbindung mit Z 01)	59,-	59,-	59,-	59,-
M 657	Servolenkung (mit kleinerem Lenkrad) (nur in Verbindung mit 66-kW-Motor)	1.622,-	1.622,-	1.622,-	1.622,-
M 659	Halogen-Nebelscheinwerfer (nicht in Verbindung mit Z 01)	298,-	298,-	298,-	298,-
M 675	Drehzahlmesser und Digitaluhr (nicht in Verbindung mit Z 25)	330,-	30,-	O	O
S 725	Entfall der Seriensitze im Fahrerhaus bei Ausstattung mit Westfalia-Komfortsitzen	- 338,-	- 338,-	Z	Z
S 790	Lieferung des Abgaskatalysators und der Lambdasonde bei einem Fahrzeug mit abgasgereinigtem Motor als Beipack. (Fahrzeug kann dann mit verbleitem Normal-Benzin betrieben werden.)	160,-	160,-	160,-	160,-
M 987	Schiebefenster mit Fliegengittereinsatz gegenüber der Schiebetür	238,-	O	O	O
M 999	beleuchteter Innenspiegel in der Beifahrer-Sonnenblende	49,-	49,-	49,-	49,-
R 01	Radio »Alpha« Mono	372,-	372,-	372,-	372,-
R 11	Radio »Beta« Mono	472,-	472,-	472,-	472,-
R 22	Radio »Gamma«, Stereo, Cassette	743,70	743,70	743,70	743,70

* unverbindliche Preisempfehlung der Volkswagenwerk AG

Einrichtungs-Bestelldaten und Preise

Joker 1		Joker 3		Club Joker 1		Club Joker 3	
Innendessin: blaubraun	Innendessin: grünbraun	Innendessin: blaubraun	Innendessin: grünbraun	mit Benzin- Heizung	mit Diesel- Heizung	mit Benzin- Heizung	mit Diesel- Heizung
Best.-Nr. 216 094 062 000	Best.-Nr. 216 094 063 000	Best.-Nr. 216 095 062 000	Best.-Nr. 216 095 063 000	Best.-Nr. 216 096 000 001	Best.-Nr. 216 096 000 011	Best.-Nr. 216 097 000 001	Best.-Nr. 216 097 000 011
DM* 9.656,-	DM* 9.656,-	DM* 11.689,-	DM* 11.689,-	DM* 16.185,-	DM* 16.248,-	DM* 18.004,-	DM* 18.067,-

Serienausstattungs-Übersicht

S = serienmäßig vorhanden
M = als Mehrausstattung erhältlich
O = nicht lieferbar

	Joker 1	Joker 3	Club Joker 1	Club Joker 3
Original-Volkswagen-Sitze im Fahrerhaus	S	S	O	O
Westfalia-Komfort-Sitze im Fahrerhaus	M	M	S	S
Volkswagen Serienverglasung im Wohnraum	S	O	O	O
5 Doppelfenster im Wohnraum	M	S	S	S
Westfalia-Heizungs-Paket	M	M	S	S
Schwenktisch im Fahrerhaus	M	M	S	S
Bodenschienen für zusätzlichen VW-Einzelsitz der Westfalia-Mittelsitzbank	M	M	S	S
Aufnahmen für Kopfstützen in der Rückenlehne der Rücksitzbank	M	M	S	S
Velours-Teppichboden im Wohnraum	M	M	S	S

Einrichtungsmehr- oder Minderausstattungen

X = möglich für:
S = serienmäßig vorhanden
O = nicht lieferbar

	Joker 1	Joker 3	Club Joker 1	Club Joker 3	DM*	Bestell-Nr.
Tempostatanlage zur elektronischen Geschwindigkeitsregelung (empfehlenswert nur für Fahrzeuge ab 51 kW (70 PS))	X	X	X	X	833,-	216 002 446 001
WESTFALIA-Radiopakete „Blaupunkt Heidelberg SQR 24“ Vollstereo-Gerät UKW/MW/LW mit elektronischem Sendersuchlauf, 15 Stationspeicher, Verkehrsfunk. Cassettenteil mit Autoreverse-Laufwerk, Spurlogik und Spurumschaltung. Ausgangsleistung 2 x 10 Watt. 4 Lautsprecher mit je 15 Watt, davon 2 im Dachstaukasten hinten und 2 in den Fahrerhaustüren, Überblendregler und Versenkantenne.	X	X	X	X	1.288,-	216 002 346 001
WESTFALIA-Radiopakete „Philips Racing 744“ Vollstereogerät UKW/MW mit elektronischem Sendersuchlauf. 8 Stationspeicher, Verkehrsfunk. Cassettenteil mit schnellen Vor- und Rücklauf. Ausgangsleistung: 2 x 9 Watt. 4 Lautsprecher mit je 15 Watt, davon 2 im Dachstaukasten hinten und 2 in den Fahrerhaustüren. Überblendregler und Versenkantenne.	X	X	X	X	903,-	216 003 346 001
5 Fenster im Wohnraum, davon das gegenüber der Schiebetür ausstellbar, doppelverglast und wärmedämmend getönt. (Dazu beim Grundmodell M 519 Entfall der VW-Serienverglasung – mitbestellen)	X	S	S	S	838,-	216 006 145 001
WESTFALIA-Heizungspaket für Fahrzeuge mit Benzin-Motor: elektronisch gesteuerte Umluftheizung (System Eberpächer) auf Benzinbasis mit 2300 Wärmeeinheiten, Zweitbatterie 63 AH mit Trennrelais. Automatisch arbeitenden 220 Volt Ladegerät für die Zweit- und Fahrzeugbatterie.	X	X	S	S	2.492,-	216 094 400 001
WESTFALIA-Heizungspaket für Fahrzeuge mit Diesel-Motor: Lieferumfang wie Benzin-Ausführung	X	X	S	S	2.555,-	216 094 400 002

Einrichtungsmehr- oder Minderausstattungen

X = möglich für:
S = serienmäßig vorhanden
O = nicht lieferbar

	Joker 1	Joker 3	Club Joker 1	Club Joker 3	DM*			
Eberspächer-Zeitschaltuhr für Benzin- und Diesel-Heizungspaket	X	X	X	X	164,-	216 001 446 002		
WESTFALIA-Komfortsitze mit höhenverstellbaren Armlehnen und integrierten Kopfstützen anstelle des serienmäßigen Volkswagen Fahrer- und Beifahrersitzes. (Dazu beim Grundmodell S 725 – Entfall der VW-Seriensitze – mitbestellen)	X	X	S	S	1.133,-	216 001 000 030		
2 Aufnahmeschienen im Boden, um im Bedarfsfall einen drehbaren Volkswagen-Einzelsitz oder eine Westfalia-Doppelsitzbank einschieben zu können. Ausrüstung der Klappsitzbank hinten mit Halterungen für 2 Kopfstützen	X	X	S	S	179,-	216 094 400 003		
WESTFALIA-Doppelsitzbank (während der Fahrt zwei zusätzliche Sitzplätze im Wohnraum) mit Beckengurten und Aufnahmen für 2 Kopfstützen (nur in Verbindung mit Aufnahmeschienen im Boden)	X	X	X	X	1.184,-	216 084 000 001		
Halterungen für 2 Kopfstützen an der hinteren Klappsitzbank	X	X	S	S	51,-	216 094 400 004		
Rahmen-Kopfstütze für die hintere Klappsitzbank oder WESTFALIA- Doppelsitzbank (pro Sitzplatz)	X	X	X	X	57,-	502 320		
WESTFALIA-Universal-Staukasten hinter dem Beifahrersitz mit abnehmbarem Sitzpolster			X	X	X	X	274,-	216 015 000 020
Einbau eines zweiten Kurbellüfters beim Joker- und Club Joker-Hochdach			O	X	O	X	189,-	216 010 145 010
Farb-Ausführung der Aufstelldachoberfläche von der Serie abweichend (d. h. beim Joker in beige o. beim Club Joker in weiß bzw. in der jeweil. Karosseriefarbe)								
Normal-Lack			X	O	X	O	169,-	216 094 400 010
Metallic-Lack			X	O	X	O	337,-	216 094 400 011
Farb-Ausführung der Hochdachoberfläche von der Serie abweichend (d. h. beim Joker in beige o. beim Club Joker in weiß bzw. in der jeweil. Karosseriefarbe)								
Normal-Lack			O	X	O	X	268,-	216 095 400 010
Metallic-Lack			O	X	O	X	479,-	216 095 400 011
Schwenktisch, 600 x 400 mm, befestigt am Sockel des Fahrersitzes, zur vollständigen Ausnutzung der serienmäßigen Rundumdrehbarkeit beider Sitze im Fahrerhaus	X	X	S	S			115,-	216 025 227 002
Änderungen im Einrichtungsbereich bedingt durch den 2. Warmluftausströmer hinten im Wohnraum (nur bei Fahrzeugen mit Automatic-Getriebe und Fahrzeugen mit Diesel-Motor mit Abgas-Turboaufladung)	X	X	X	X			31,-	216 094 400 005
2 Lautsprecher, 15 Watt, im Dachstaukasten hinten (nur in Verbindung mit dem Volkswagen Radio R 022)	X	X	X	X			78,-	216 001 346 001
Entfall der serienmäßigen Westfalia-Radzierblenden (nur bei Grundmodell-Ausrüstung mit Leichtmetall-Felgen M 401)	X	X	X	X			- 114,-	216 094 400 009
Auslieferungs-Service:								
Fahrzeug-Bereitstellungs-Gebühr			X	X	X	X	59,-	000 000 009 726
Übergabe-Inspektion (Zwang bei der Überführung per Achse)			X	X	X	X	30,-	216 001 098 001
Entkonservierung			X	X	X	X	72,-	216 056 099 002

Weitere 70 Positionen interessanter Zubehörs finden Sie in unserem separaten Wohnmobil-Zubehör-Katalog.

SPORT JOKER

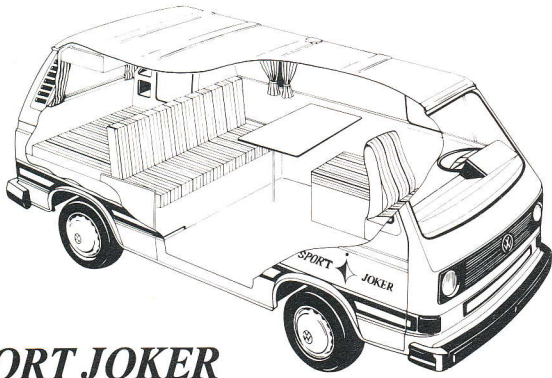

SPORT JOKER

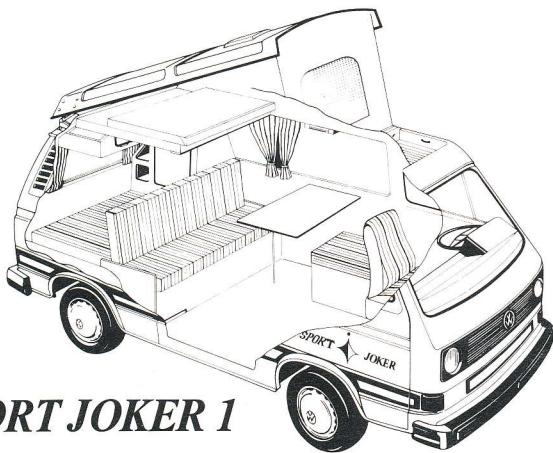
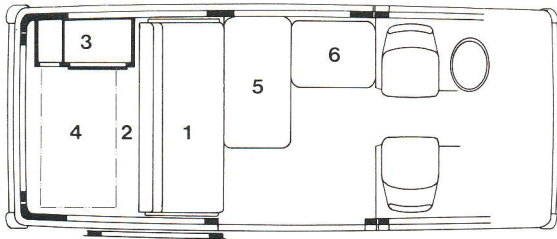

SPORT JOKER 1

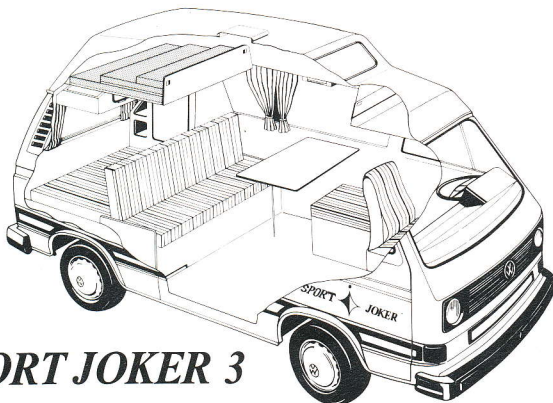

SPORT JOKER 3

Welches Fahrzeug sonst bietet solch ideale Voraussetzungen, entweder:

1. **als Lasten- und Gütertransporter eingesetzt zu werden**
Sitzbank hinten und vorn und das Motorraumpolster können in minutenschnelle herausgenommen werden.
2. **als Personentransporter eingesetzt zu werden**
Generell erfolgt die Zulassung als PKW-Kombi mit 5 Sitzplätzen, bei Wahl einer Doppelsitzbank mit 6 Sitzplätzen. Zusätzlich besteht die Möglichkeit des Einbaues einer zwei- oder dreisitzigen Mittelsitzbank, d. h. der SPORT JOKER kann maximal 9 Personen befördern.
3. **als Wohnmobil eingesetzt zu werden**
das werksseitige Ausstattungsangebot beinhaltet Sitz- und Schlafgelegenheit für 2-4 Personen, einen Tisch, Kleiderschrank und diverse Stauräume. Der Wohnraum ist speziell verkleidet und isoliert.
Eine Leuchte über dem Tisch sowie eine ansprechende SPORT JOKER-Außenapplikation runden den Lieferumfang ab.
Der Fahrzeug- und Einrichtungsboden ist bereits für den eventuellen Ausbau mit weiteren Ausstattungsteilen wie Küche, Gaskocher oder Eberspächer Heizung vorbereitet.

Sport Joker 1 mit dem bewährten Original Westfalia Aufstelldach

Bei Bedarf wird das Aufstelldach hochgeklappt, schon hat man im Wagen volle Bewegungsfreiheit und Stehhöhe. Das Doppelbett im Dachbereich hat die Maße 185 x 122 cm, es bietet bequem Platz für 2 Erwachsene.

Der serienmäßige Dachentlüfter mit Moskitoschutz und Verdunkelungsblende sorgt für die Be- und Entlüftung.

Sport Joker 3 mit dem attraktiven Original Westfalia Hochdach

Die Vorzüge des Sport Joker 3 mit Original Westfalia Hochdach sind insbesondere die immer vorhandene Stehhöhe von 2,02 m im Wohnbereich und der zusätzliche Stauraum im Dachbereich.

Das Doppelbett für Erwachsene im Dach hat die Maße 194 x 116 cm. Über dem Bett befindet sich ausreichend freier Raum. Von der Polsteroberkante des Bettes bis zur Decke beträgt er ca. 55 cm.

Für die Be- und Entlüftung im Dachbereich sorgt ein 40 x 40 cm großer Dachentlüfter. Das Panoramafenster im vorderen Dachraum sorgt besonders im oberen Teil des Wagens für gute Lichtverhältnisse. Eine Verdunkelungsgardine für die Nacht gehört zur Ausstattung wie die Halter für ein zusätzliches Sicherheitsnetz vor dem Dachbett.

Der serienmäßige Ausstattungsumfang der SPORT JOKER-Einrichtungen unterhalb der Transporter-Dachkante:

Ausführung mit serienmäßigem Blechdach

- Isolierung und Verkleidung der Seitenwände und des Daches des Fahrgastraumes mit dekorativen Sperrholzfurnierplatten
- durchgehende und mit PVC beschichtete Bodenplatte auf dem Laderaumboden
- Gardinen für alle Fenster
- 12-Volt-Leuchte über dem Tisch
- 3-sitzige Polstersitzbank vor dem Motorraum – mit einem Griff in eine Liege von 188 x 160 cm/hinten 120 cm umzuwandeln
Für jeden Sitzplatz gibt es einen Beckengurt. Der Sitzkasten bietet ca. 270 l Stauvolumen
- Motorraumpolster 120 x 94 cm
- Kleiderschrank mit 2 zusätzlichen offenen Staufächern hinten links auf dem Motorraum
- Dachstaukasten 97 cm breit über dem Motorraum
- Klapptisch 73 x 40 cm an der linken Seitenwand angebracht
- Staukasten mit abnehmbarem Sitzpolster hinter dem Fahrersitz
- Vorbereitung des Fahrzeugbodens zur eventuellen Aufnahme von
 - a) Führungsschienen für mittlere Sitzbänke
 - b) Westfalia Gaskocher und -Heizung
 - c) weiteren Ausstattungsteilen wie Küche, seitliche Sitzbank usw.
- »SPORT JOKER«-Außenapplikation in silber/anthrazit-metallic

SPORT JOKER

Grundmodell-Bestelldaten und Preise

Volkswagen Transporter	Bestell-schlüssel	Sport Joker VW-Blehdach		Sport Joker 1 Westfalia-Aufstelldach		Sport Joker 3 Westfalia-Hochdach	
		Bestell-schlüssel	DM* incl. MwSt.	Bestell-schlüssel	DM* incl. MwSt.	Bestell-schlüssel	DM* incl. MwSt.
1,9-l-Vergaser-Motor, 44 kW, 4-Gang	253 051	M 018/030	22.738,80	M 018/036	24.051,80	M 018/088	24.468,80
1,9-l-Vergaser-Motor, 44 kW, 5-Gang	253 052	M 018/030	23.348,70	M 018/036	24.661,70	M 018/088	25.078,70
1,9-l-Vergaser-Motor, 57 kW, 4-Gang	253 061	M 018/030	23.394,30	M 018/036	24.707,30	M 018/088	25.124,30
1,9-l-Vergaser-Motor, 57 kW, 5-Gang	253 062	M 018/030	24.004,20	M 018/036	25.317,20	M 018/088	25.734,20
1,9-l-Vergaser-Motor, 57 kW, Autom.*	253 063	M 018/030	25.412,10	M 018/036	26.725,10	M 018/088	27.142,10
1,9-l-Einspritz-Motor, 66 kW, 5-Gang	253 082	M 018/030	25.406,40	M 018/036	26.719,40	M 018/088	27.136,40
1,9-l-Einspritz-Motor, 66 kW, Autom.*	253 083	M 018/030	26.814,30	M 018/036	28.127,30	M 018/088	28.544,30
1,9-l-Einspritz-Motor, 63 kW, 5-Gang *)	253 G72	M 018/030	26.187,30	M 018/036	27.500,30	M 018/088	27.917,30
1,9-l-Einspritz-Motor, 63 kW, Autom. *)	253 G73	M 018/030	27.595,20	M 018/036	28.908,20	M 018/088	29.325,20
1,6-l-Diesel-Motor, 37 kW, 4-Gang	253 041	M 018/030	24.277,80	M 018/036	25.590,80	M 018/088	26.007,80
1,6-l-Diesel-Motor, 37 kW, 5-Gang	253 042	M 018/030	24.887,70	M 018/036	26.200,70	M 018/088	26.617,70
1,6-l-Diesel-Motor mit Abgas-Turboaufladung 51 kW, 4-Gang	253 091	M 018/030	25.577,40	M 018/036	26.890,40	M 018/088	27.307,40
1,6-l-Diesel-Motor mit Abgas-Turboaufladung 51 kW, 5-Gang	253 092	M 018/030	26.187,30	M 018/036	27.500,30	M 018/088	27.917,30

* Alle Fahrzeuge mit Automatik-Getriebe und Diesel-Motor mit Abgas-Turboaufladung besitzen einen 2. Warmluftausströmer hinten im Wohnraum. Dadurch wird der Stauraum in der hinteren Polstersitzbank erheblich eingeschränkt.

*) mit Einspritzmotor zum Betrieb mit bleifreiem Normal-Benzin und Abgaskatalysator.

Sport Joker-Grundmodelle weichen in folgenden Details vom serienmäßigen Transporter-Kombi ab: Innenausstattung des Fahrerhauses immer in Sattelbraun. Sitze in laubraun oder grünbraun gestreift, passend zur Wohnausstattung. Befestigungsbolzen unter dem Boden für den evtl. Einbau einer Heizung oder eines Gastanks. Entfall der Seitenwandverkleidung im Fahrgastraum.

Farbprogramm

Sport-Joker-Außenlackierung / Innendessin

bambusgelb	B5B5 / grünbraun	KW
elfenbein	B9B9 / grünbraun	KW
timorbeige	D6D6 / grünbraun	KW
leuchtorange	E1E1 / grünbraun	KW
marsalarot	H3H3 / grünbraun	KW
mediumblau	J5J5 / blaubraun	KD

Sport-Joker-Außenlackierung / Innendessin

marineblau	J2J2 / blaubraun	KD
escorialgrün	N1N1 / grünbraun	KW
pastellweiß	R1R1 / blaubraun	KD oder grünbraun
merianbraun	T3T3 / blaubraun	KD oder grünbraun
taubengrau metallic	X2X2 / blaubraun	KD (Mehrpreis: DM 1.526,-)

Fahrzeug-Mehr- oder Minderausstattungen

Bestell-Nr.		nicht kombi- nierbar mit	nur in Kombi- nation mit	DM* incl. MwSt.
Z 01	Schlechtwetterpaket: Halogen-Nebelscheinwerfer, Nebelschlußleuchte, Scheibenwischer mit Intervallschaltung		M 619 (nur bei Vergaser-Motoren)	385,-
Z 25	Extra-Paket: Drehzahlmesser mit Digitaluhr, Tageskilometerzähler, Drehfenster in den Fahrerhaustüren, Stoßprofileisten auf den Stoßfängern			495,-
M 013/	Doppelfahrersitzbank – Bezug laubraun oder grünbraun gestreift	M 690/M 693		313,50
M 025	Tageskilometerzähler und Zeituhr	Z 25		111,
M 500	mit halbhoher Trennwand	S 725		
M 050	Zweikreis- und Handbrems-Kontrolleuchte			63,-
M 054	abschließbarer Ablagefachdeckel			61,-
M 060	Zusatzheizung BA 6 (nur bei Vergaser-Motor)	Westfalia-Heizung	M 619	1.707,-
M 060	Zusatzheizung DA 6 (nur bei Diesel-Motor)	Westfalia-Heizung		2.284,-
M 074	Schmutzfänger hinten			90,-
M 089	Windschutzscheibe in Verbundglas			214,-
M 099	M + S Stahlgürtelreifen Fulda „Kristall“ (185 R 14 C)	M 171		182,-
M 102	beheizbare Heckscheibe	M 519	M 619	235,-
M 103	verstärkte Stoßdämpfer			128,-
M 162	Gummileisten auf Stoßfänger	Z 25		80,-
M 171	Stahlgürtelreifen 185 R 14 C			ohne Mehrpreis
	697 Conti RS 771	M 099		41,-
	949 Goodyear G 800 + S	M 099		41,-
	954 Michelin XC	M 099		41,-

* unverbindliche Preisempfehlung der Volkswagenwerk AG

Fahrzeug-Mehr- oder Minderausstattungen

SPORT JOKER

Bestell-Nr.	nicht kombinierbar mit	nur in Kombination mit	DM* incl. MwSt.
M 173		M 401	551,-
M 194			24,-
M 206			29,-
M 208			557,-
M 220			1.021,-
M 221	Automatic	5-Gang	84,-
M 288	Z 25		370,-
M 386			140,-
M 401		M 173	1.232,-
M 425	M 519		367,-
M 430	M 089		342,-
M 511	M 595		106,-
M 519	M 425		- 99,-
M 530	Westfalia-Heizung		539,-
M 534			30,-
M 550	M 519		238,-
M 551			171,-
M 552		M 619	248,-
M 558	Diesel-Motor	M 621	215,-
M 558	Vergaser-Motor		269,-
M 561	Z 25		150,-
M 568	M 519		256,-
M 568			63,-
M 571	Z 01		59,-
M 588			851,-
M 597			81,-
M 619			100,-
M 621	Diesel-Motor		223,-
M 622			48,-
M 640			342,-
M 643			49,-
M 652	Z 01		59,-
M 657		66 kW-Motor	1.622,-
M 659	Z 01	M 619	298,-
M 675	Z 25/M 025		330,-
M 690	M 013		227,-
M 693	M 013		227,-
S 725	M 013		- 338,-
S 790			160,-
M 987		M 550	238,-
M 999			
R 01			372,-
R 11			472,-
R 22			743,70

Für folgende Mehrausstattungen besteht Kombinationsverbot:

- M 504 Frischluftausströmer
- M 560 Stahlkurbeldach

* unverbindliche Preisempfehlung der Volkswagenwerk AG

An **Versandkosten** fallen an: Die Transportkosten des Volkswagen Transporter-Grundmodells vom VW-Werk Hannover nach Rheda-Wiedenbrück sowie die Überführungskosten von Rheda-Wiedenbrück zum Bestellort.

SPORT JOKER

Einrichtungs-Bestelldaten und Preise

Innendessin:	Sport Joker mit Volkswagen-Seriendach blaubraun grünbraun		Sport Joker 1 mit Westfalia-Aufstelldach blaubraun grünbraun		Sport Joker 3 mit Westfalia-Hochdach blaubraun grünbraun	
	DM: Best.-Nr.:	2.979,- 216 092 062 001	2.979,- 216 092 063 001	5.423,- 216 092 062 002	5.423,- 216 092 063 002	6.923,- 216 092 062 003
TÜV-Abnahme als PKW-Kombi mit 5, bei Beifahrer-Doppelsitzbank 6 Sitzplätzen					DM 87,-	Bestell-Nr. 282 020 099 001

Einrichtungs-Mehr- oder Minderausstattungen

	DM	Bestell-Nr.
Tempostatanlage zur elektronischen Geschwindigkeitsregelung (empfehlenswert nur für Fahrzeuge ab 51 kW (70 PS))	833,-	216 002 446 001
WESTFALIA-Radiopakete „Blaupunkt Heidelberg SQR 24“ Vollstereo-Gerät UKW/MW/LW mit elektronischem Sendersuchlauf, 15 Stationsspeicher, Verkehrsfunk. Cassettenteil mit Autoreverse- Laufwerk, Spurlogik und Spurumschaltung. Ausgangsleistung 2 x 10 Watt. 4 Lautsprecher mit je 15 Watt, davon 2 im Dachstaukasten hinten und 2 in den Fahrerhaustüren, Überblendregler und Versenkantenne.	1.288,-	216 002 346 001
WESTFALIA-Radiopakete „Philips Racing 744“ Vollstereogerät UKW/MW mit elektronischem Sendersuchlauf. 8 Stationsspeicher, Verkehrsfunk. Cassettenteil mit schnellen Vor- und Rücklauf. Ausgangsleistung: 2 x 9 Watt. 4 Lautsprecher mit je 15 Watt, davon 2 im Dachstaukasten hinten und 2 in den Fahrerhaustüren. Überblendregler und Versenkantenne.	903,-	216 003 346 001
5 Fenster im Wohnraum, davon das gegenüber der Schiebetür ausstellbar, doppelverglast und wärmedämmend getönt. (Dazu beim Grundmodell M 519 – Entfall der VW-Serienverglasung – mitbestellen)	838,-	216 006 145 001
WESTFALIA-Komfortsitze mit höhenverstellbaren Armlehnen und integrierten Kopfstützen anstelle des serienmäßigen Volkswagen Fahrer- und Beifahrersitzes. (Dazu beim Grundmodell S 725 – Entfall der VW-Seriensitze – mitbestellen)	1.133,-	216 001 000 030
Einbau eines zweiten Kurbellüfters beim Sport Joker 3 mit Hochdach	189,-	216 010 145 010
Farb-Ausführung der Aufstelldachoberfläche von der Serie abweichend, d. h. in beige (wie Club Joker) oder in der jeweiligen Karosseriefarbe Normal-Lack Metallic-Lack	169,- 337,-	216 094 400 010 216 094 400 011
Farb-Ausführung der Hochdachoberfläche von der Serie abweichend, d. h. in beige (wie Club Joker) oder in der jeweiligen Karosseriefarbe Normal-Lack Metallic-Lack	268,- 479,-	216 095 400 010 216 095 400 011
Änderungen im Einrichtungsbereich bedingt durch den 2. Warmluft- ausströmer hinten im Wohnraum (nur bei Fahrzeugen mit Automatic- Getriebe und Fahrzeugen mit Diesel-Motor mit Abgas-Turboaufladung)	31,-	216 092 400 005
2 Lautsprecher (15 Watt) im Dachstaukasten hinten (nur in Verbindung mit dem Volkswagen Radio R 022)	78,-	216 001 346 001
Fahrzeug-Bereitstellungs-Gebühr Übergabe-Inspektion (Zwang bei der Überführung per Achse) Entkonservierung	59,- 30,- 72,-	000 000 009 726 216 001 098 001 216 056 099 002

Weitere 70 Positionen interessanter Zubehörs finden Sie in unserem separaten Wohnmobil-Zubehör-Katalog.

Technische Daten, Anhängelasten und Kraftstoffverbrauch

JOKER CLUB JOKER SPORT JOKER

Fahrwerk

Rahmen	Rahmen-Bodenanlage im vorderen Bereich mit Stoßdämpfer-Deformationselement und energieumsetzender Frontrahmenkonstruktion.
Radführung	Einzelradaufhängung an beiden Achsen, vorn Doppelquerlenker mit Drehstab-Stabilisator, hinten Schräglenker-Aufhängung.
Federung	Progressive Schraubenfedern vorn, raumsparende Miniblockfedern hinten (superprogressive Schraubenfedern)
Bremsen	Zweikreisbremsanlage, Scheibenbremsen vorn, selbstnachstellende Trommelbremsen hinten, verzögerungsabhängiger Bremskraftregler.
Räder/Reifen	Felgen 5½ J x 14. Bereifung 185 R 14 C Stahlgürtelreifen.

Motoren

Otto-Motor	Vierzylinder-Boxermotor mit Wasserkühlung, 1,9 Liter Hubraum, 44 kW (60 PS) Leistung mit Einfachvergaser und elektrisch beheizter Startautomatik, 57 kW (78 PS) Leistung mit Registervergaser und elektrisch-wasserbeheizter Startautomatik, 66 kW (90 PS) mit digitalgesteuerter Einspritzanlage.
Diesel-Motor	Vierzylinder-Reihenmotor mit Wasserkühlung, 1,6 Liter Hubraum, 37 kW.

Kraftübertragung Vollsynchronisiertes Viergang-Schaltgetriebe, Ausgleichgetriebe und Doppelgelenkwellen auf die Hinterachse. Vollsynchronisiertes Fünfgang-Schaltgetriebe als Mehrausstattung für alle Motoren. Dreistufige Getriebeautomatik für 57-kW-Vergasermotor und 66-kW-Einspritz-Motor.

Anhängelasten für alle Modelle:			Folgende Ausnahme- genehmigungen sind möglich:
	kg/ungebremst	kg/gebremst	kg/gebremst
1,6 l 37 kW Diesel-Motor, 4 o. 5-Gang-Schaltgetriebe	600	1200	1400
1,6 51 kW Turbo-Diesel-Motor, 4 o. 5-Gang-Schaltgetriebe	600	1200	1400
1,9 l 44 kW Vergaser-Motor, 4-Gang-Schaltgetriebe	600	1500	1800
5-Gang-Schaltgetriebe	600	1500	2000
1,9 l 57 kW Vergaser-Motor, 4-Gang-Schaltgetriebe	600	1500	1800
5-Gang-Schaltgetriebe	600	1500	2000
Automatic-Getriebe	600	1500	2000
1,9 l 66 kW Einspritz-Motor, 5-Gang-Schaltgetriebe	600	1500	2000
Automatic-Getriebe	600	1500	2000

	1,9 l 44 kW Vergaser- Motor	1,9 l 57 kW Vergaser- Motor	1,9 l 66 kW Einspritz- Motor	1,6 l 37 kW Diesel- Motor	1,6 l 51 kW Turbo-Diesel- Motor
Höchstgeschwindigkeiten:	115 km/h	125 km/h	135 km/h	110 km/h	120 km/h
Kraftstoffverbrauch nach DIN 70030 (Teil 2)	Normal	Normal	Super	Diesel	Diesel
4/5-Gang-Schaltgetriebe	10,9/10,9	11,7/11,4	-	8,3/7,6	-
Automatic-Getriebe	-	12,5	-	-	-
Tankinhalt:	60 Liter (für alle Modelle)				

Maße und Gewichte

JOKER CLUB JOKER SPORT JOKER

Modell	Joker 1	Joker 3
Länge	4.570 mm	4.570 mm
Breite	1.845 mm	1.845 mm
Höhe (über alles einschl. Dachentlüfter)	2.080 mm	2.610 mm
Stehhöhe bei geöffnetem Aufstelldach)	2.130/2.550 mm	2.150 mm
Radstand	2.460 mm	2.460 mm
Spurweite vorn/hinten	1.585/1.570 mm	1.585/1.570 mm
Leergewicht (mit Fahrer)	ca. 1.800 kg	ca. 1.800 kg
Zuladung	ca. 600 kg	ca. 600 kg
zul. Gesamtgewicht	ca. 2.400 kg	ca. 2.400 kg

Modell	Club Joker 1	Club Joker 3
Länge	4.570 mm	4.570 mm
Breite	1.845 mm	1.845 mm
Höhe (über alles einschl. Dachentlüfter)	2.080 mm	2.610 mm
Stehhöhe bei geöffnetem Aufstelldach)	2.130/2.550 mm	2.150 mm
Radstand	2.460 mm	2.460 mm
Spurweite vorn/hinten	1.585/1.570 mm	1.585/1.570 mm
Leergewicht (mit Fahrer)	ca. 1.820 kg	ca. 1.820 kg
Zuladung	ca. 580 kg	ca. 580 kg
zul. Gesamtgewicht	ca. 2.400 kg	ca. 2.400 kg

Modell	Sport Joker	Sport Joker 1	Sport Joker 3
Länge	4.570 mm	4.570 mm	4.570 mm
Breite	1.845 mm	1.845 mm	1.845 mm
Höhe (über alles einschl. Dachentlüfter)	1.960 mm	2.080 mm	2.610 mm
Stehhöhe (bei geöffnetem Aufstelldach)		2.130 (2.550 mm)	2.150 mm
Radstand	2.460 mm	2.460 mm	2.460 mm
Spurweite vorn/hinten	1.585/1.570 mm	1.585/1.570 mm	1.585/1.570 mm
Leergewicht (mit Fahrer)	ca. 1.510 kg	ca. 1.570 kg	ca. 1.610 kg
Zuladung	890 kg	830 kg	790 kg
zul. Gesamtgewicht	ca. 2.400 kg	ca. 2.400 kg	ca. 2.400 kg

Änderungen vorbehalten.

Die ^{Westfalia} Multimobile.



Joker 3 aufgeschnitten

Auto für alle Tage.
Fahrzeug für Geschäft + Hobby.
Wohnmobil für Ferien + Freizeit.

Sicherheit aus einem Guß.
Wohlbefinden und Atmosphäre.
Perfekt funktionierende Technik.

**Qualität mit hohem Wiederverkaufswert.
Mehr kann Ihnen keiner bieten!**



Westfalia, weil's für Qualität keinen Ersatz gibt